

Maschinen - Werkzeuge - Betriebseinrichtungen
 Tel: 02235/73084 , Fax: DW-85 office@siftar.com www.siftar.com
 2333 Leopoldsdorf bei Wien Birkengasse 7

FRAGEBOGEN GEWINDESCHNEIDFUTTER

Maschinenhersteller: _____

Modell/Bez.: _____ Serien-Nr.: _____

Vertikal Horizontal

Aufnahme: _____ TAPMATIC-Modell: _____

Gewinde: Formen Schneiden

Stückzahl: Durchgangsloch Sackloch

Bohrtiefe: _____ U/min.: _____ Vorschub: _____

Material: _____ Innengekühlt: ja nein

Die Kosten für die Anpassung der Indexiervorrichtung von € 200.00 (Stop Arm) werden beim Kauf verrechnet.

Bemerkungen: _____

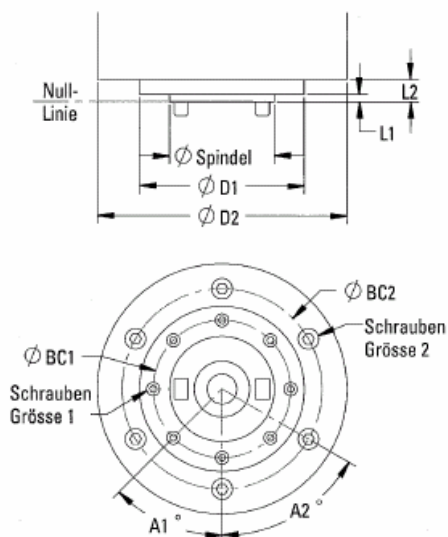

Maschinenhersteller	
Modell Maschine	
Typ Maschinenspindel	
Ø-Spindel	
Ø D1	
L1	
Ø BC1	
Schrauben-Grösse 1	
Winkel A1°	
Nur wenn vorhanden	
Ø D2	
L2	
Ø BC2	
Winkel A2°	